

Панель сигнализации судовых систем

СС-24-30МЩ

Техническое описание

и инструкция по эксплуатации

ННПС.656612.101-02ТО

СОДЕРЖАНИЕ

	Лист
<u>Введение</u>	3
<u>1.Техническое описание</u>	4
<u>1.1.Назначение и состав</u>	4
<u>1.2.Основные технические данные</u>	5
<u>1.3.Устройство и работа отдельных узлов</u>	8
<u>2.Инструкция по эксплуатации</u>	9
<u>2.1.Указание мер безопасности и противопожарной техники</u>	9
<u>2.2.Общие указание и уход</u>	9
<u>2.3.Подготовка к действию</u>	9
<u>2.4.Ввод в действие и порядок работы</u>	9
<u>2.5.Вывод из действия</u>	9
<u>2.6.Возможные неисправности и методы их устранения</u>	10
<u>2.7.Техническое обслуживание в походе и межпоходовый период</u>	10
<u>2.8.Консервация и расконсервация</u>	10
<u>2.9.Обслуживание во время длительного бездействия</u>	10
<u>2.10.Техническое обеспечение</u>	11
<u>2.11.Утилизация</u>	11
<u>Приложение 1</u>	12
<u>Приложение 2</u>	13
<u>Приложение 3</u>	14
<u>Приложение 4</u>	15

ВВЕДЕНИЕ

Настоящее техническое описание предназначено для изучения панели сигнализации судовых систем СС–24–30МЩ и является обязательным руководством при его испытаниях и эксплуатации.

Условные обозначения:

ПСС	панель сигнализации судовых систем
ПОСС	панель объединённой сигнализации судовых систем
РЩ	распределительный щит
АРЩ	аварийный распределительный щит

1 Техническое описание.

1.1 Назначение и состав.

1.1.1. ПСС предназначен для приёма и сбора сигналов от датчиков судовых систем, индикации о работе механизмов и сигнализации состояния систем.

1.1.2. ПСС выполнена в виде щита со встроенной панелью СС-24-30М.

ПСС предназначена для установки на вертикальную поверхность. Степень защиты – IP22.

На лицевой панели ПСС находятся следующие органы индикации и управления:

- индикатор «Работа» для индикации о включенном состоянии панель;
- индикатор «Авар.питание» для индикации о переходе ПСС на аварийное питание;
- индикаторы 1...30 каналов ПСС;
- излучатель звуковой сигнализации;
- кнопка «КВИТИР/ТЕСТ»;

На задней стороне ПСС расположены мостик крепления кабелей и клеммники:

- X1 – для подключения питающих кабелей основного источника 24В (от РЩ) и 24В аварийного источника (от АРЩ), датчиков подключаемых к входам 1...19 ПСС, исполнительных устройств к выходам 1...4, дублирующей кнопки «квитирование», шины данных объединённой сигнализации систем, выведенных на X1 в соответствии со схемой подключения системы сигнализации (Приложение 1);
- X2 - для подключения датчиков ко входам 20...30 ПСС, выведенных на X2 в соответствии со схемой подключения системы сигнализации (Приложение 1).

1.1.4. Внутри щита ПСС на монтажной панели расположены:

- X1- клеммы осн.и авар.питания СС-24-30МЩ
- X2- клеммы подключения датчиков, клеммы подкл.исполн.устройств.

На дверце щита ПСС находятся следующие органы индикации и управления:

- панель сигнализации судовых систем СС-24-30М;

1.2 Основные технические данные

1.2.1

Напряжение сети постоянного тока, В	24
Допустимое отклонение напряжения сети	-25% +30%
Потребляемая мощность не более, Вт	5
Количество контролируемых и индицируемых сигналов (входов)	30
Количество выходов управления механизмами	4
Вес изделия не более, кг	8,5

ПСС рассчитан на подключение контактных датчиков любого типа.

1.2.2 Включение блокировки, задержки срабатывания, звуковой сигнализации производится при программировании панели в соответствии с таблицей для заказа, разрабатываемой проектантом системы сигнализации.

Таблица заказа панели сигнализации судовых систем СС-24-30М (пример)

Таблица 1

Номер входа	Срабатывание сигнала (по величине напряжения на входе) *	Задержка срабатывания сигнала (5с)	Блокировка повторного срабатывания **	Звуковая сигнализация	Цвет индикатора (зелёный, жёлтый, красный)	Наименование сигнала (для гравировки на панели)
1	2	3	4	5	6	7
Вх.1	1	-	-	V	Желтый	Мин.давл.масла РПП ЛБ
Вх.2	1	-	-	V	Желтый	Мин.давл.масла РПП ПрБ
Вх.3	1	-	V	V	Красный	Трюмные воды ВУ
Вх.4	1	-	-	V	Красный	Пожар МО
Вх.5	1	-	-	V	Красный	Охлаждение дейдвуда ЛБ
Вх.6	1	-	-	V	Красный	Охлаждение дейдвуда ПрБ
Вх.7	1	V	V	V	Желтый	Цист.рулевой машины НУ
Вх.8	1	-	-	-	Зеленый	Персонал в МО
Вх.9	1	V	V	V	Желтый	Цист.топливная ВУ
Вх.10	1	V	V	V	Желтый	Цист.брашпиля НУ
Вх.11	1	V	V	V	Желтый	Цист.топливная НУ
Вх.12	1	-	-	V	Красный	ВАТ24100 неисправность
Вх.13	1	V	V	V	Желтый	Цист.балл.№1 ВУ
Вх.14	1	-	-	V	Красный	ВАТ2470/35 канал 1 неиспр.
Вх.15	1	-	V	V	Красный	Вода МО
Вх.16	1	-	-	V	Красный	ВАТ2470/35 канал 2 неиспр.
Вх.17	1	-	V	V	Красный	Вода румпельное отделение
Вх.18	1	-	V	V	Красный	-
Вх.19	1	-	V	V	Красный	Вода сухой отсек 3
Вх.20	1	-	V	V	Красный	-
Вх.21	1	-	V	V	Красный	Вода сухой отсек 4
Вх.22	1	-	V	V	Красный	-
Вх.23	1	-	V	V	Красный	Вода сухой отсек 5
Вх.24	1	-	V	V	Красный	-

Номер входа	Срабатывание сигнала (по величине напряжения на входе) *	Задержка срабатывания сигнала (5с)	Блокировка повторного срабатывания **	Звуковая сигнализация	Цвет индикатора (зелёный, жёлтый, красный)	Наименование сигнала (для гравировки на панели)
1	2	3	4	5	6	7
Вх.25	1	-	V	V	Красный	Вода сухой отсек 6
Вх.26	1	-	V	V	Красный	-
Вх.27	1	V	V	V	Желтый	Цист.балл.№5 ВУ
Вх.28	1	V	V	V	Желтый	-
Вх.29	1	-	-	V	Красный	Пожаротушение аэрозоль
Вх.30	1	-	-	V	Красный	-

* «1» соответствует входному напряжению +16В...+32В относительно цепи -24В (срабатывание сигнализации по замыканию контакта датчика на +24В)

* «0» соответствует входному напряжению 0В...+6В относительно цепи -24В (срабатывание сигнализации по размыканию контакта датчика от +24В)

** Блокировка повторного срабатывания осуществляется при троекратном срабатывании и квитировании сигнала в течении 15 минут. Сброс сигнала осуществляется длительным удержанием кнопки «квитир./тест»

Таблица 2

Номер выхода	№ входа (сигнала) для срабатывания ключа	№ входа (сигнала) на отключение ключа	Режим работы ключа статический/ импульсный $\tau_{и} = 1с$	Примечание
1	2	3	4	5
Вых.1	Вх.1-7,9-30	кнопка «КВИТ»	Статический	Дист.внешний сигнал
Вых.2	Вх.1,2,4-7,9-12,14-16	кнопка «КВИТ»	Статический	Дист.внешний сигнал (неисправность МО)
Вых.3	-	-	-	-
Вых.4	-	-	-	-

1.3 Устройство и работа отдельных узлов.

1.3.1 Включение ПСС в работу происходит сразу после подачи напряжения питания 24В на X1, при этом происходит кратковременное включение индикаторов и звукового сигнала, после чего ПСС производит анализ состояния входов каналов.

1.3.2 Проверка работоспособности индикаторов и звукового сигнала производится при подаче питания на ПСС.

1.3.3 При несоответствии состояния датчиков (см. таблицу 1) нормальным режимам (состояние неисправности, "Аварии") начинают мигать индикаторы данных датчиков и включается звуковая сигнализация, которая может быть отключена кнопкой "КВИТ".

1.3.4 После квитирования сигнала ранее мигавший индикатор переходит на постоянное свечение, а в случае исчезновения сигнала нештатного состояния (неисправности, «Аварии») датчика – индикатор гаснет.

1.3.5 Если сигнал нештатного состояния датчика по какому-либо каналу из указанных в графе 4 таблицы 1 появляется и квитруется 3 раза в течении 15 минут, то вход данного датчика блокируется, а индикатор остается гореть до общего сброса системы.

1.3.6 Общий сброс системы осуществляется отключением напряжения питания ПСС или длительным (не менее 6 секунд) нажатием на кнопку "КВИТ".

1.3.7 ПСС имеет 4 выходных ключа (сухих контактов реле) для управления внешними устройствами, механизмами, передачи сигналов на удаленные анализаторы. Срабатывание ключей (замыкание сухих контактов "выход 1..4" клеммника X1), а так же их отключение, происходит в соответствии с таблицей программирования 2 по заданным в ней сигналам датчиков или по нажатию кнопки "КВИТ".

2 ИНСТРУКЦИЯ ПО ЭКСПЛУАТАЦИИ.

2.1 Указание мер безопасности и противопожарной техники.

2.1.1 Следует помнить, что нештатное перемыкание внешних или внутренних цепей системы может привести к выходу из строя или ухудшению технических параметров отдельных элементов. Поэтому осуществлять ремонтно-профилактические и монтажные работы следует только при полностью отключенном ПСС.

2.1.2 Запрещается тушение пожара, возникшего в районе размещения ПСС водой.

2.2 Общие указания и уход.

2.2.1 К эксплуатации ПСС могут быть допущены только лица, изучившие данную инструкцию, инструкции по КИП.

2.2.2 Панель ПСС специального ухода не требует.

2.3 Подготовка к действию.

2.3.1 Убедитесь в наличии аппаратуры на штатных местах.

2.3.2 Убедитесь, что все кабели подключены и надежно затянуты.

2.3.3 Убедитесь в исправности перемычек заземления.

2.3.4 Измерьте сопротивление изоляции ПСС со стороны кабелей питания в РЩ (АРЩ). Измерения проводят переносным мегаомметром на 100В.

2.4 Ввод в действие и порядок работы.

Ввод в действие допускается только после того, как будут приведены в штатное рабочее состояние сети питания основная и аварийная, подключены действующие линии датчиков.

2.4.1 Подайте основное и аварийное питание на ПСС от РЩ и АРЩ.

2.4.2 При подаче питания панель ПСС автоматически выполнит тестирование. Включатся индикаторы каналов 1...30 и прерывистый звуковой сигнал. Дождитесь окончания проверки. ПСС исправен и готов к работе.

2.5 Вывод из действия.

Для вывода панели из действия отключите автомат питания ПСС на щите РЩ (АРЩ) 24В.

2.6 Возможные неисправности и методы их устранения.

Наименование неисправности, внешние признаки	Вероятная причина	Методы устранения.
При включении ПСС ни один индикатор не светится	Отсутствие основного и аварийного питания	Проверьте включенное положение автоматов в РЩ (АРЩ)
При тестировании ПСС (при подаче питания в отсутствие нештатных состояний) не включаются индикаторы 1...30	Неисправен индикатор	Обратиться в службу ремонта для замены индикатора.
При тестировании ПСС (при подаче питания в отсутствие нештатных состояний) не включаются звуковой сигнал	Неисправен звуковой сигнал	Обратиться в службу ремонта для замены динамика.

2.7 Техническое обслуживание в походе и межпоходовый период.

Для поддержания ПСС в постоянной готовности к работе производите следующие периодические осмотры:

2.7.1 Ежедневный осмотр. Произведите внешний осмотр ПСС. Убедитесь в отсутствии механических повреждений, пыли, влаги, посторонних предметов на них.

2.7.2 Ежемесячный осмотр. Выполните ежедневный осмотр. Проверьте надежность, состояние кабельных выводов, заземления панели и оплеток кабелей.

2.7.3 Осмотр в начале и конце навигации. Выполните ежемесячный осмотр. Замерьте сопротивление изоляции ПСС в соответствии с п.2.3.4. настоящей инструкции. В случае понижения сопротивления изоляции примите меры к устранению причин этого явления.

2.8 Консервация и расконсервация.

Консервацию ПСС производить в следующем порядке:

- отсоединить все кабели от клемм ПСС;
- очистить от грязи и коррозии;
- восстановить нарушенное лакокрасочное покрытие панели и корпусов;
- закройте ПСС полиэтиленовым чехлом и опечатайте.

2.9 Техническое обслуживание во время длительного бездействия.

Во время длительного бездействия производите периодические осмотры в соответствии с п.2.7.3. данной инструкции.

2.10 Техническое обеспечение.

Наименование обеспечения	Обозначение документа на поставку или изготовление	Кол.	Назначение	Примечание
Мегаомметр переносной ЭС0202/1 на напряжение 100±10В, класс точности 1,5	ТУ25–7534.014–90	1	Контроль сопротивления изоляции (см.п.2.1.1.,2.1.2)	
Прибор электроизмерительный Ц4352, класс точности 1,0	ТУ–04–3303–77	1		

Примечание: Допускается использование приборов других типов с аналогичными пределами измерений и классом точности.

2.11.Утилизация

2.11.1 Критерием предельного состояния изделия являются выработка ресурса аппарата, невозможность или технико-экономическая нецелесообразность восстановления работоспособного состояния. После установления непригодности аппарата к эксплуатации он подлежит списанию и утилизации по действующим в организациях-пользователях инструкциям.

2.11.2 Изделие не представляет опасность для жизни, здоровья людей и окружающей среды после окончания срока службы, утилизация его производится без принятия специальных мер защиты окружающей среды.

2.11.3 Порядок утилизации определяет организация, эксплуатирующая изделие

Приложение 1

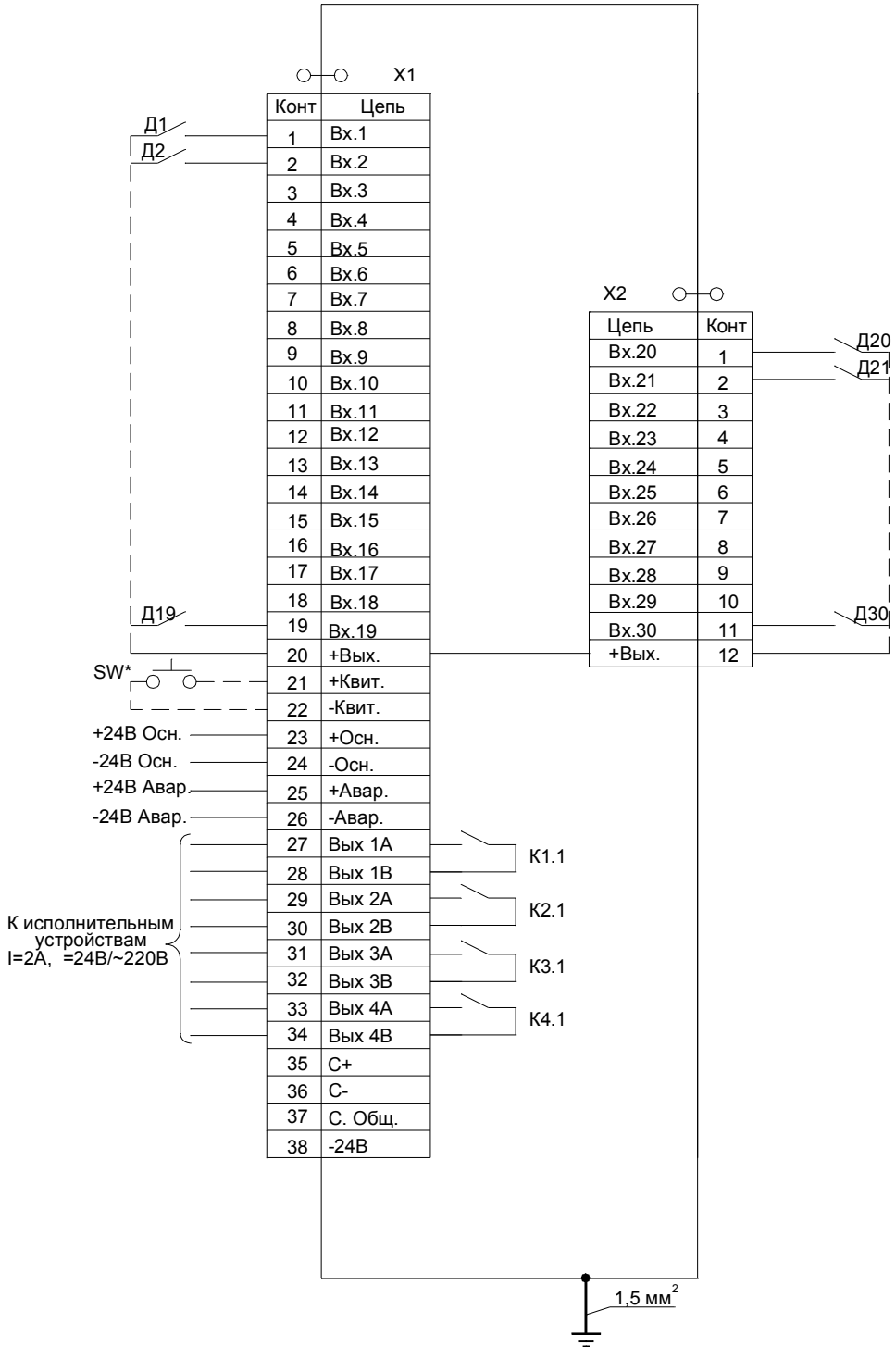

SW* - внешняя дополнительная кнопка квитирования

Панель судовой сигнализации СС-24-30МЩ
Схема электрических соединений

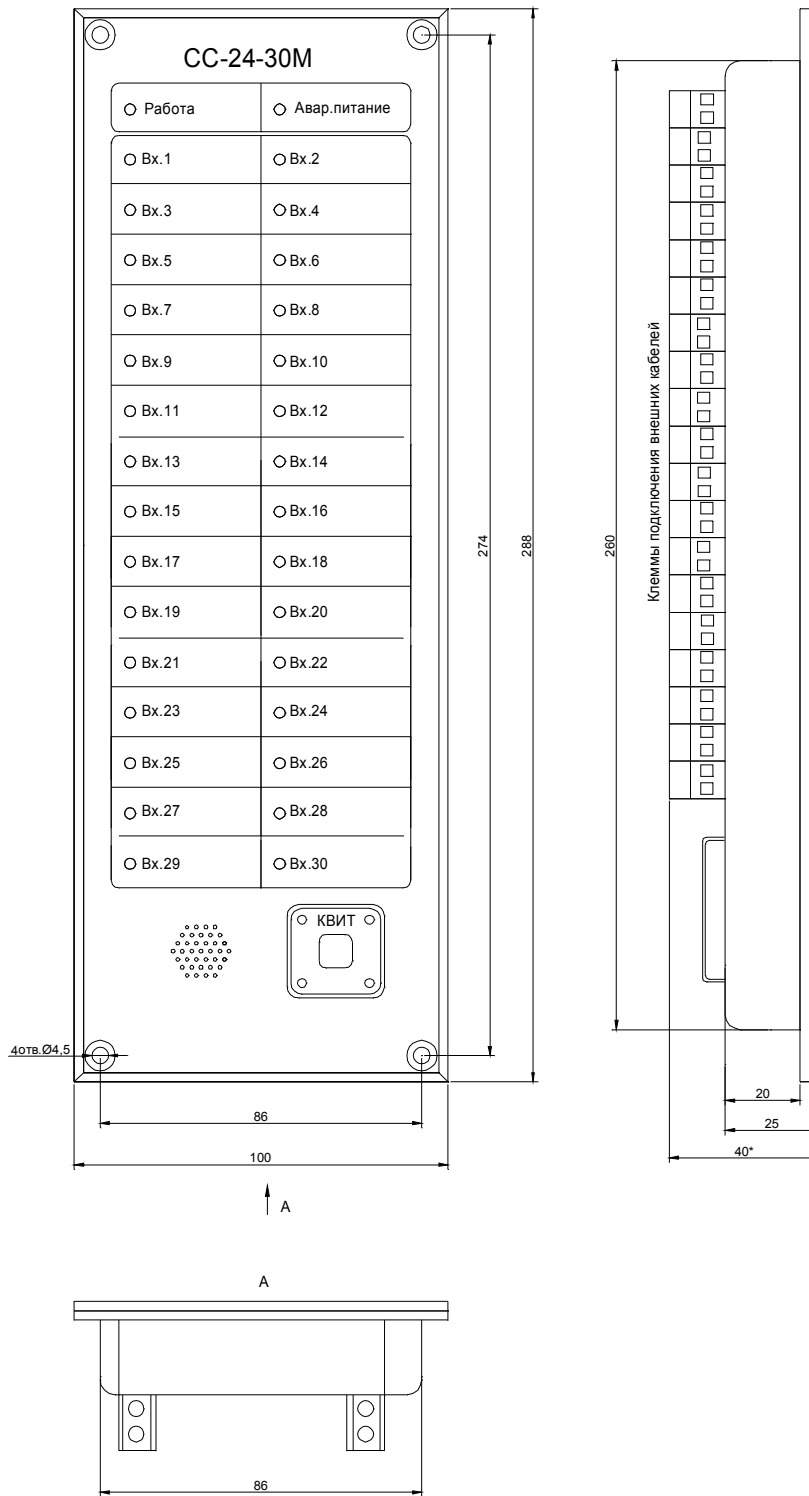

Наименования сигналов Вх1...30, гравированных на панели, указаны в таблице 1

Панель судовой сигнализации СС-24-30МЦ.

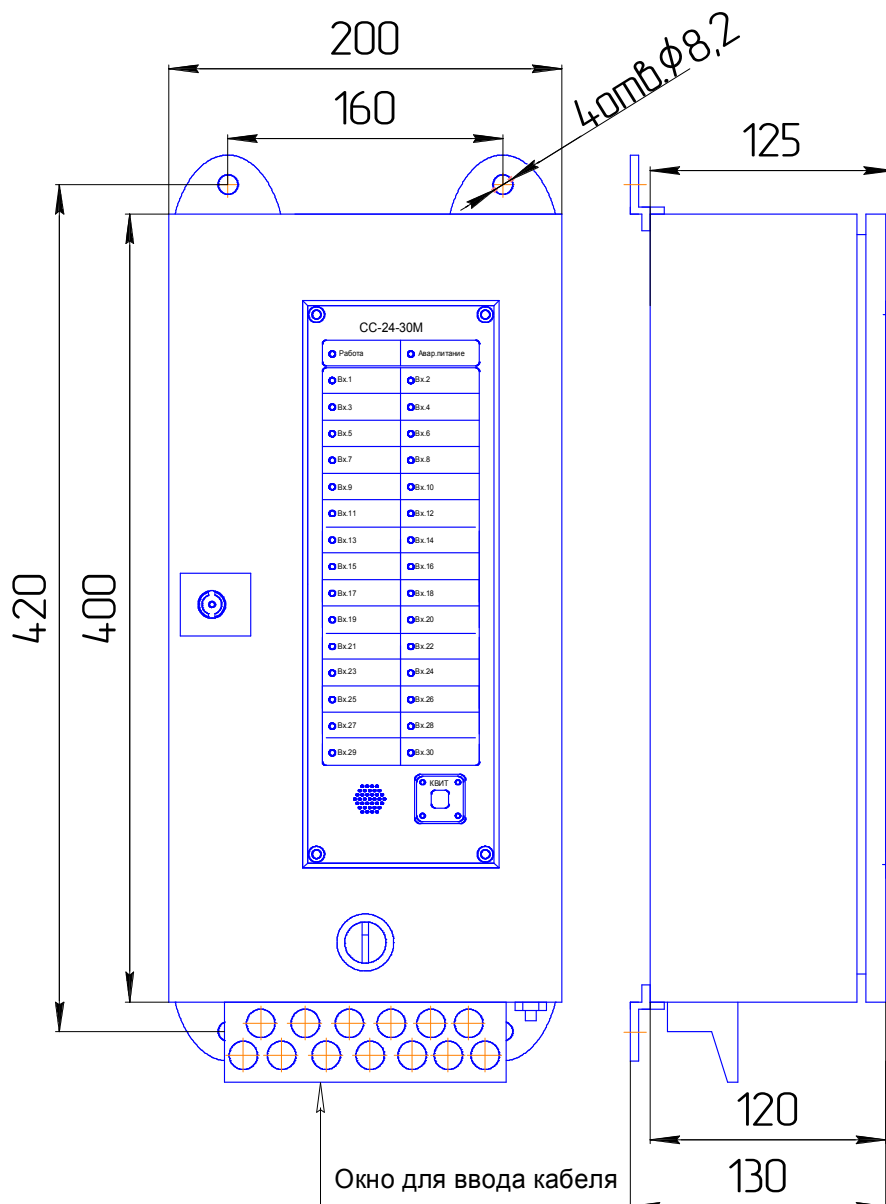

Габаритно-установочные размеры
СС-24-30МЩ

Приложение 4

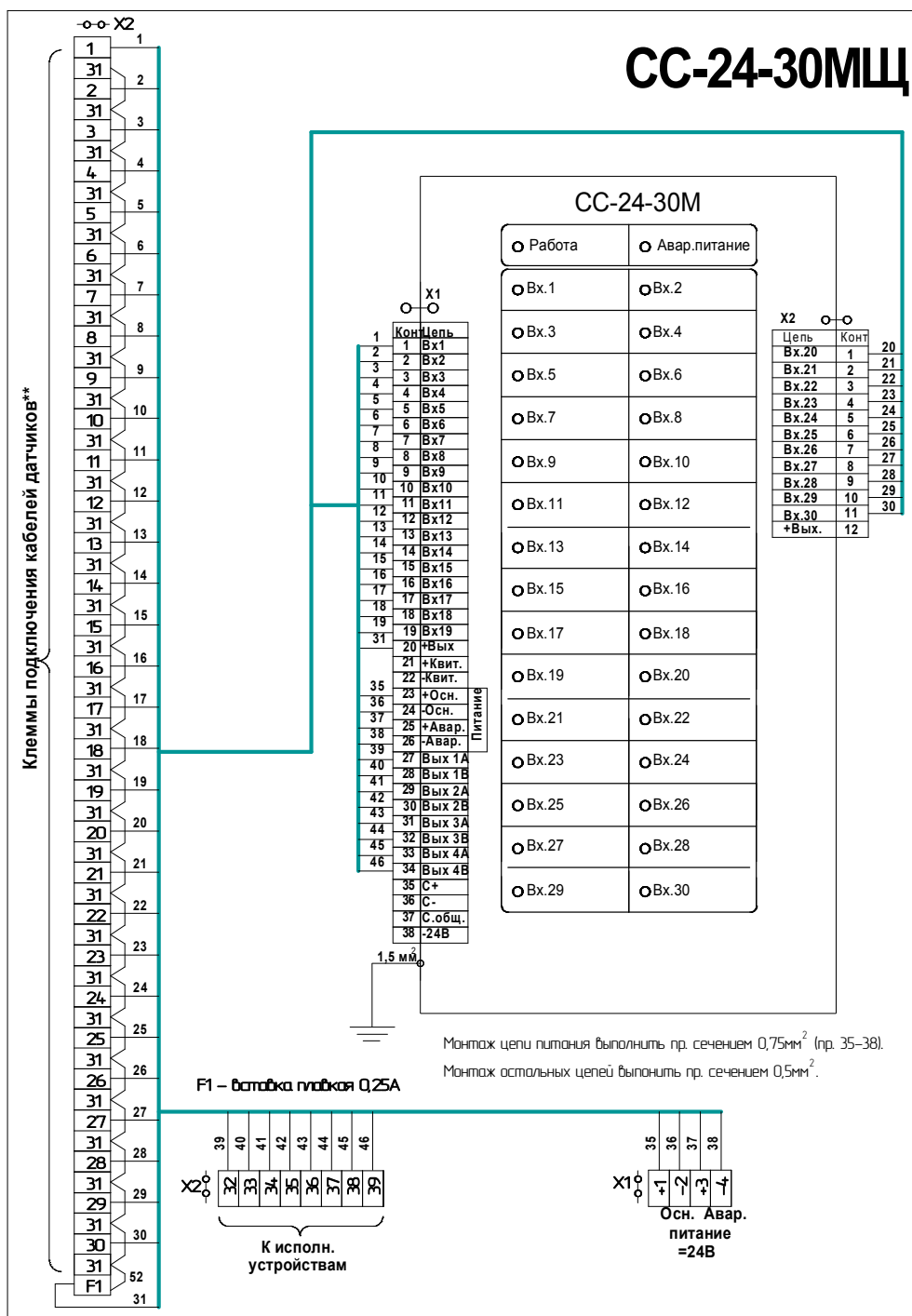

Схема электрическая CC-24-30MЦ

